

ORGANIZADORA
DE CÉDULAS

TT 3.0



SERVICOIN

VELOCIDADE

ECONOMIZE TEMPO
E DINHEIRO COM A
ÚNICA DO MERCADO

CARACTERÍSTICAS

Você processa manualmente dezenas de milhares de notas misturadas e desordenadas por dia?

ENTÃO ESTA É A SOLUÇÃO PERFEITA PARA VOCÊ!

- Melhora drasticamente o processo de manuseio de notas, economizando tempo e custos de produção.
- Única no mercado para cédulas dobradas.
- Oferece um alto retorno sobre o investimento graças à sua economia de tempo.
- Projetada para volumes pesados e de alta resistência.

A solução da alinhadora de notas TT 3.0 é a melhor escolha feita por várias transportadoras de valores pela sua grande eficiência. A TT 3.0 é a alinhadora de cédulas inovadora, única, inteligente e extremamente eficaz. A TT 3.0 cuida da confusão de notas desordenadas que saem dos malotes dos cofres inteligentes, agiliza o trabalho do operador no empilhamento das notas. A TT 3.0 foi projetada especificamente para apoiar o operador em suas operações diárias e ganhar tempo em toda operação. Uma máquina versátil para qualquer cédula. Ela é desenvolvida especialmente para cada país para o melhor funcionamento.

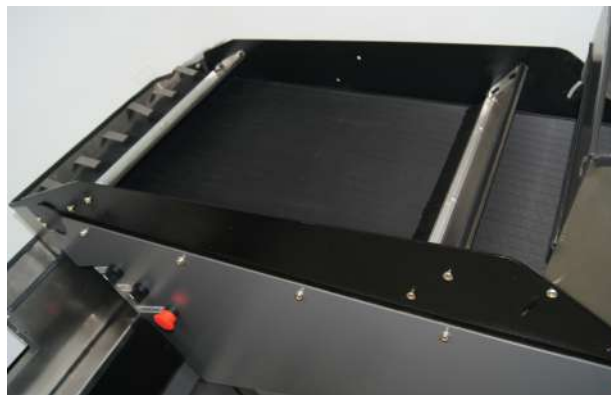

ESPECIFICAÇÕES TÉCNICAS

	PARTE 01 - MESA ESTEIRA	PARTE 02 - MESA VIBRADORA COM GAVETA
Dimensões (C x L x A mm)	1901mm x 1269mm x 721mm	1865mm x 913mm x 420mm
Peso Líquido	70Kg	125Kg
Volume Bruto	Caixa + Pallet 1362x662x650 = 85Kg	Caixa + Pallet 1177x725x710 = 140Kg
Voltagem	220V 6A 50/60Hz	
Espaço operacional	2000mm x 1900mm	



Rápida, robusta e confiável.

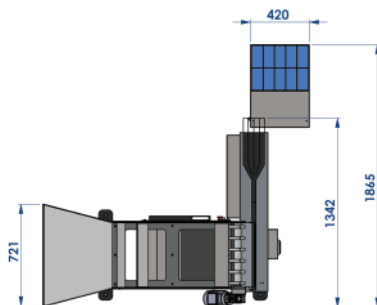

Dimensões básicas.



Mesa suporte para bandeja de cédulas.