

ORGANIZADOR  
DE BILLETES

# TT 3.0



# **SERVICOIN**

VELOCIDAD

AHORRE TIEMPO Y DINERO  
CON EL ÚNICO EN  
EL MERCADO

## CARACTERÍSTICAS

¿Usted procesa manualmente decenas de miles de billetes mezclados y desordenados por día?

**¡ENTONCES ESTA ES LA SOLUCIÓN PERFECTA PARA TI!**

- Mejora drásticamente el proceso de manipulación de billetes, ahorrando tiempo y costes de producción.
- Único en el mercado de billetes doblados.
- Ofrece un alto retorno de la inversión gracias a su ahorro de tiempo.
- Diseñado para volúmenes pesados y de alta resistencia.

La solución de la alineadora de billetes TT 3.0 es la mejor elección hecha por varias empresas de transporte de valores por su gran eficiencia. TT 3.0 es el alineador de billetes innovador, único, inteligente y extremadamente eficaz. TT 3.0 se encarga del desorden de billetes desorganizados que salen de las bolsas seguras inteligentes, acelerando el trabajo del operador al apilar billetes. El TT 3.0 fue diseñado específicamente para apoyar al operador en sus operaciones diarias y ahorrar tiempo durante toda la operación.

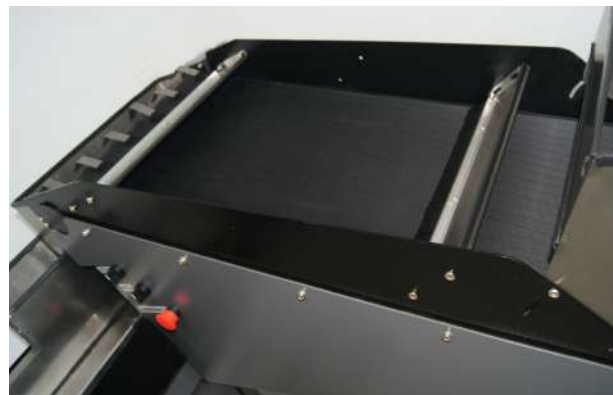

## ESPECIFICACIONES TÉCNICAS

	PARTE 01 - MESA DE ESCALERA	PARTE 02 - MESA VIBRATORIA CON CAJÓN
<b>Dimensiones (L x An x Al mm)</b>	1901mm x 1269mm x 721mm	1865mm x 913mm x 420mm
<b>Peso Neto</b>	70Kg	125Kg
<b>Peso Bruto</b>	Box + Pallet 1362x662x650 = 85Kg	Box + Pallet 1177x725x710 = 140Kg
<b>Voltaje</b>	220V 6A 50/60Hz	
<b>Espacio Operativo</b>	2000mm x 1900mm	



Rápido, robusto y fiable.

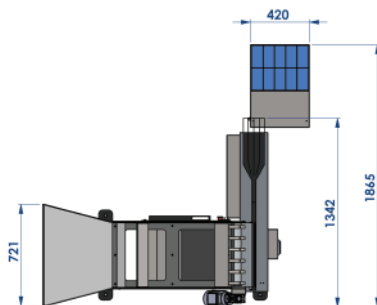

Dimensiones básicas.



Mesa de apoyo para bandeja de billetes.